



EXTRÉMPLAST

SMH & SVH



Vákuum **Tölcsér Fogadó**
Fotoszenzoros **Tölcsér Fogadó**



■ Kódnév elve

SVH / SMH - xL - xxx



■ Főbb jellemzők

- A tölcser fogadók, csak központi vákuum egységgel együtt működnek, pl. SAL-G és SAL-UG.
- SMH típusú tölcserék közvetlenül felszerelhetők szárító garatjára, alapanyag tárolóra vagy gépek garatjára.
- SVH széria tölcseréi úgy lettek megtervezve, hogy közvetlenül garatra szerelhetők legyenek. Nincs szükség közbülső tölcserre és szárazon tartja az alapanyagot.
- Rozsdamentes acél tölcser (SVH).
- Az alap kivétel fémszövet szűrővel van felszerelve.

■ Választható kiegészítők

- Továbbfejlesztett keverési technológia proporcionális váltószelep (SPV-U) alkalmazásához. Modell kód: "QM".



Vázlatrajz

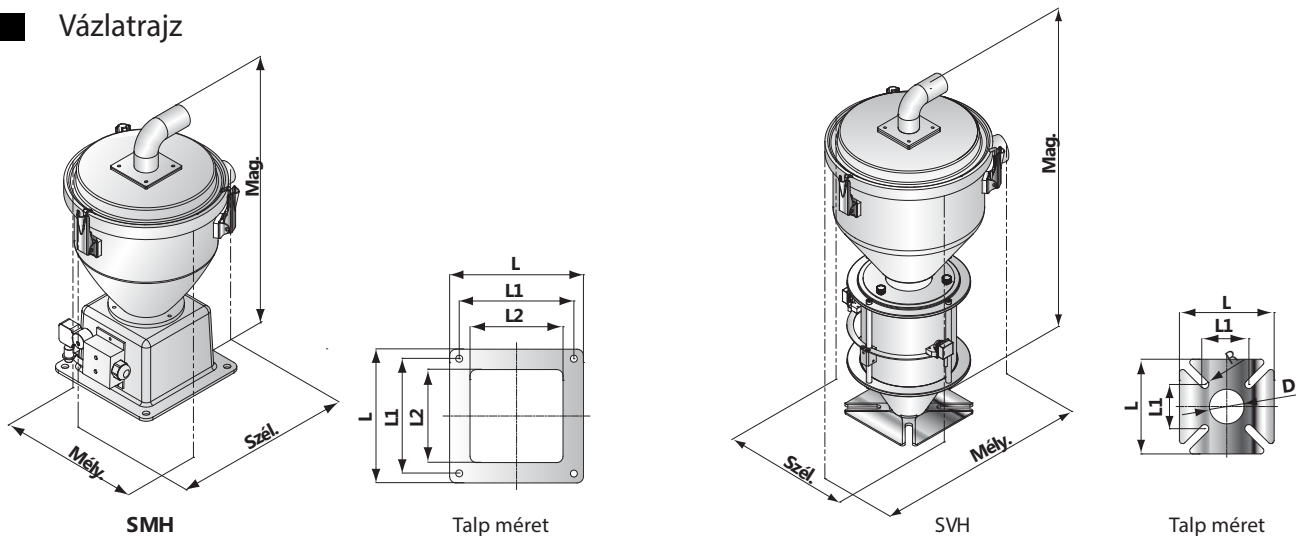

SVH Műszaki adatok

Modell	Tölcsér			Felhordó Cső Átm. (coll)	Vákuum Cső Átm. (coll)
	Úrtartalom (L)	Méreték Mag. × Szél. × Mély. (mm)	Tömeg (kg)		
SVH-3L	3	460×260×315	3	1.5	1.5
SVH-6L	6	600×260×305	7	1.5	1.5
SVH-12L	12	700×300×365	11	1.5	1.5
SVH-24L	24	1120×360×375	13	2	2

SVH Talp méretek

Modell	L (mm)	L1 (mm)	D (mm)	R (mm)
SVH-3L	120	50	40	6.5
SVH-6L	150	70	55	6.5
SVH-12L	180	80	55	6.5
SVH-24L	180	80	80	6.5

SMH Műszaki adatok

Modell	Tölcsér			Felhordó Cső Átm. (coll)	Vákuum Cső Átm. (coll)
	Úrtartalom (L)	Méreték Mag. × Szél. × Mély. (mm)	Tömeg (kg)		
SMH-6L	6	460×260×315	7	1.5	1.5
SMH-12L	12	515×325×350	7	1.5	1.5
SMH-24L	24	720×325×375	9	2	2

SMH Talp méretek

	L (mm)	L1 (mm)	L2 (mm)
SMH-6L	210	180	146
SMH-12L			
SMH-24L			

Extrémplast Bt.

Cím: 8095, Pákozd, HRSZ: 067/28

Tel: +36 70 327 0746

Email: info@extremplast.hu

