



EXTRÉMPLAST

SHR-U-S(ES)-(T)



Tölcsér Fogadó



Kódnév elve

SHR - xU - S(ES) - (T) - xxx

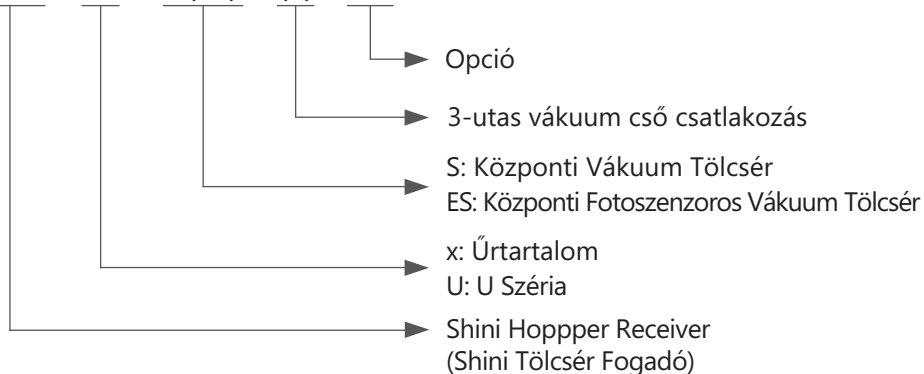

SHR-U-ES

Főbb jellemzők

- Ezek a tölcser típusok a legtöbb központi vákuum egységgel együtt használhatók, mint pl. SAL-UG 122/124 és központi anyagellátó rendszerek.
- SHR-U-S széria tölcseréi felszerelhetők szárítókra, alapanyag tárolókra vagy közvetlenül gépek garatjára.
- SHR-U-E széria tölcseréi úgy lettek megtervezve, hogy közvetlenül garatra szerelhetők legyenek. Nincs szükség közbülső tölcserre és szárazon tartja az alapanyagot.
- SHR-U-S-T vagy SHR-U-ES-T széria tölcseréi használhatók pl. több komponensű keverőkhöz. A háromutas vákuum cső csatlakozás lehetővé teszi a tölcserék egyszerű egymáshoz csatlakoztatását.
- Rozsdamentes acél tölcser.
- Vákuum szelep segíti elő a megfelelő szállítási kapacitás elérését, kompromisszumok nélkül.



SHR-U-ST



Választható kiegészítők

- Univerzális rögzítőkonzol, mely segít különböző méretű garatokra szerelni a tölcser (max. átmérő 900mm). Modellkód: "HMB".
- Egy irányba nyíló csappantyúk, mely elősegíti a jó vákuum hatást az egész alpanyag ellátó rendszerben. Modellkód: "RSV".
- Extra vastagságú anyagleeresztő csappantyú. Modellkód: "SD".
- Pneumatikus visszacsapó szelep, mely több tölcser összekapcsolása esetén segít elkerülni az alpanyag visszaáramlását a csőbe. Az alábbi modelleknél érhető el: SHR-12U/24U/36U-S. Modellkód: "PSV".

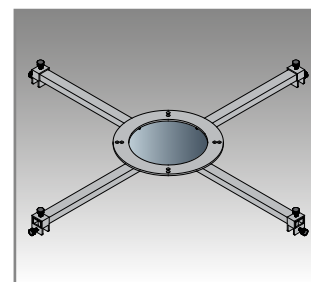

Univerzális rögzítőkonzol

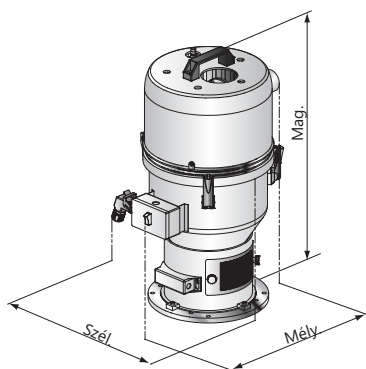

SHR-U-S

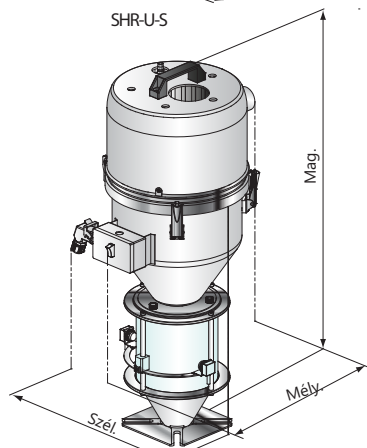

SHR-U-ES

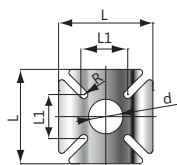

SHR-U-ES talp méretek

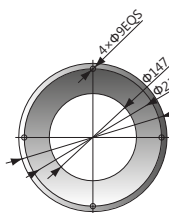

SHR-3U-S Talp méret

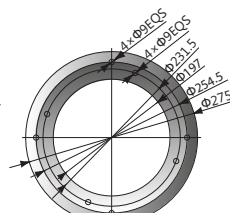

SHR-6U-S~SHR-24U-S Talp méret

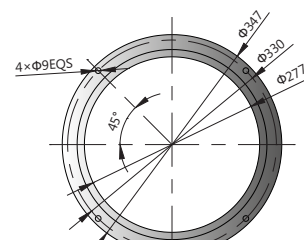

SHR-36U-S~SHR-96U-S Talp méret

SHR-U-S műszaki adatok

Modell	Ürtartalom (L)	Tölcser		Felhordó Cső Átm. (coll)	Vákuum Cső Átm. (coll)
		Méret (Mag. x Szél. x Mély.) (mm)	Tömeg (kg)		
SHR-3U-S	3	600 x 270 x 340	4.5	1.5	2
SHR-3U-ES		745 x 270 x 330			
SHR-6U-S	6	560 x 305 x 375	7.5	1.5	2
SHR-6U-ES		730 x 305 x 375	9.5		
SHR-12U-S	12	615 x 335 x 405	9	1.5	2
SHR-12U-ES		810 x 335 x 405	14		
SHR-24U-S	24	825 x 335 x 405	11	2	2.5
SHR-24U-ES		1255 x 400 x 405	15		
SHR-36U-S	36	1094 x 394 x 469	12	2	2.5
SHR-48U-S	48	1242 x 394 x 456	18	2.5	3
SHR-96U-S	96	1474 x 475 x 556	23	2.5	3

SHR-U-S talp méretek

Modell	L (mm)	L1 (mm)	d (mm)	R (mm)
SHR-3U-ES	120	50	40	6.5
SHR-6U-ES	150	70	55	6.5
SHR-12U-ES	180	80	55	6.5
SHR-24U-ES	180	85	80	6.5

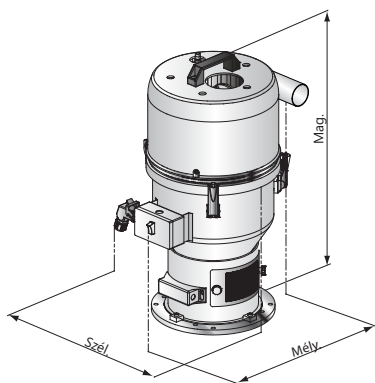

SHR-U-ST

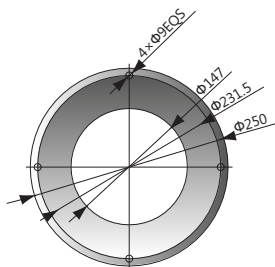

SHR-3U-ST
Talp méret

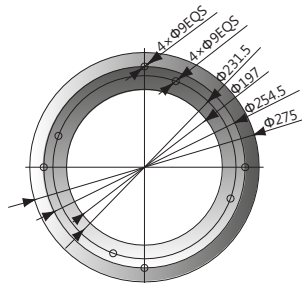

SHR-6U-S~SHR-24U-ST
Talp méret

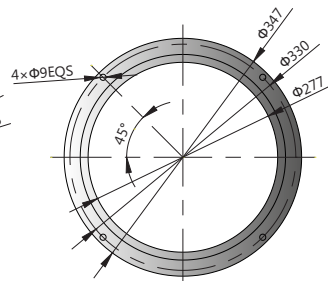

SHR-36U-ST~SHR-48U-ST
Talp méret

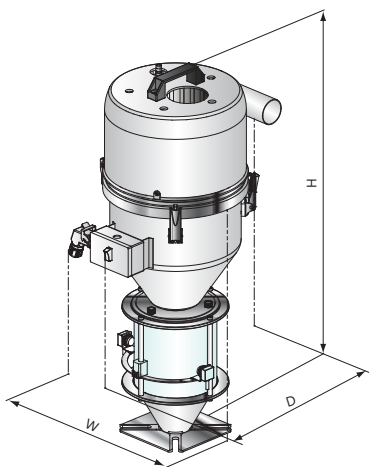

SHR-U-EST

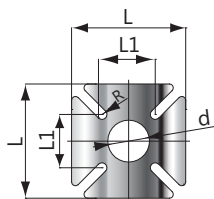

SHR-U-EST
talp méret

SHR-U-ST Műszaki adatok

Modell	Ürtartalom (L)	Tölcsér		Felhordó Cső Átm. (coll)	Levegő Cső Átm. (coll)
		Méreték (Mag. x Szél. x Mély.) (mm)	Tömeg (kg)		
SHR-3U-ST	3	600 x 260 x 370	4.5	1.5	2
SHR-3U-EST		745 x 235 x 370			
SHR-6U-ST	6	560 x 290 x 400	7.5	1.5	2
SHR-6U-EST		727 x 280 x 400			
SHR-12U-ST	12	615 x 305 x 440	9	1.5	2
SHR-12U-EST		810 x 305 x 440			
SHR-24U-ST	24	825 x 305 x 455	11	2	2.5
SHR-24U-EST		1255 x 400 x 455			
SHR-36U-ST	36	1094 x 349 x 510	12	2	2.5
SHR-48U-ST	48	1242 x 349 x 504	18	2.5	3

SHR-U-EST talp méretek

Model	L (mm)	L1 (mm)	d (mm)	R (mm)
SHR-3U-EST	120	50	40	6.5
SHR-6U-EST	150	70	55	6.5
SHR-12U-EST	180	80	55	6.5
SHR-24U-EST	180	85	80	6.5

Extrémplast Bt.

Cím: 8095, Pákozd, HRSZ: 067/28

Tel: +36 70 327 0746

Email: info@extremplast.hu

