



# EXTRÉMPLAST

## SHD-U



Garat Szárító



## Kódnév elve

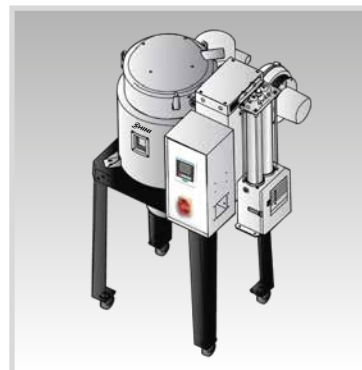
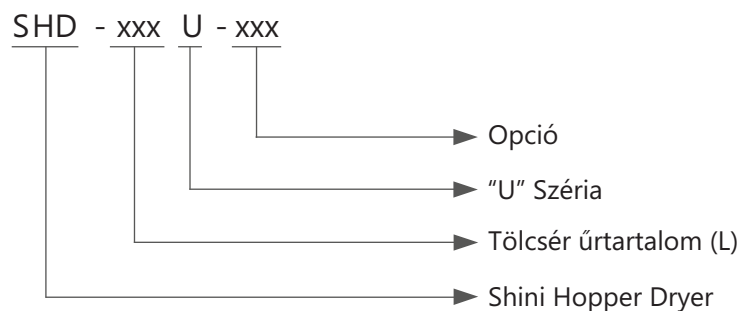

SHD-80U-HD  
& Padló állvány (választható kieg.)

## Jellemzők

- P.I.D hőfok szabályzó, LCD kijelző és RS485 kommunikációs port.
- Túlfűtés elleni védelem garantálja a megbízható működést.
- 7 napos időzítő.
- SHD-80U és feletti modellek karbantartó ajtóval rendelkeznek, az egyszerű karbantartás érdekében.
- SHD-450U és alatti modellek alumínium talppal vannak felszerelve.
- SHD-600U~750U és közötti modellek alumínium mágnes talppal rendelkeznek. SHD-900U és feletti modellek kézi vezérlésű pillangószeleppel rendelkeznek.
- SHD-900U és feletti modellek esetén a padló állvány alaptartozék.
- A dupla rétegű, hőszigetelt kialakítás biztosítja az alacsony hőveszteséget.
- Minden alanyaggal érintkező felület rozsdamentes acélból készül.

## Működési elv

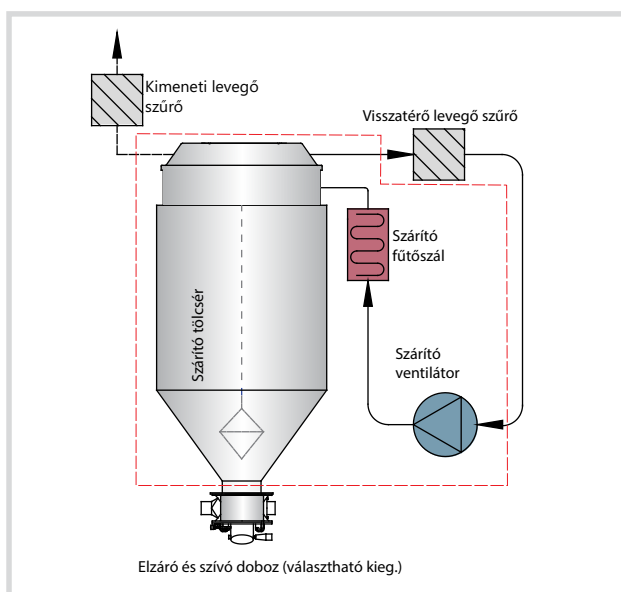



## Alkalmazás

SHD-U garat szárítók hatékonyan tudják szárítani a legtöbb higroszkópikus műanyagot, így biztosítja a kiváló minőségű alapanyagot a fröccsöntéshez. A kialakítása megkönnyíti a fröccsöntőgépre való felszerelést, de padló állványra is könnyedén rögzíthető. Emellett számos választható kiegészítő áll rendelkezésre a különböző gyártási igények kielégítésére, mint például a forrólevegő-visszaforgató, mágneses talp és karbantartó létra stb.

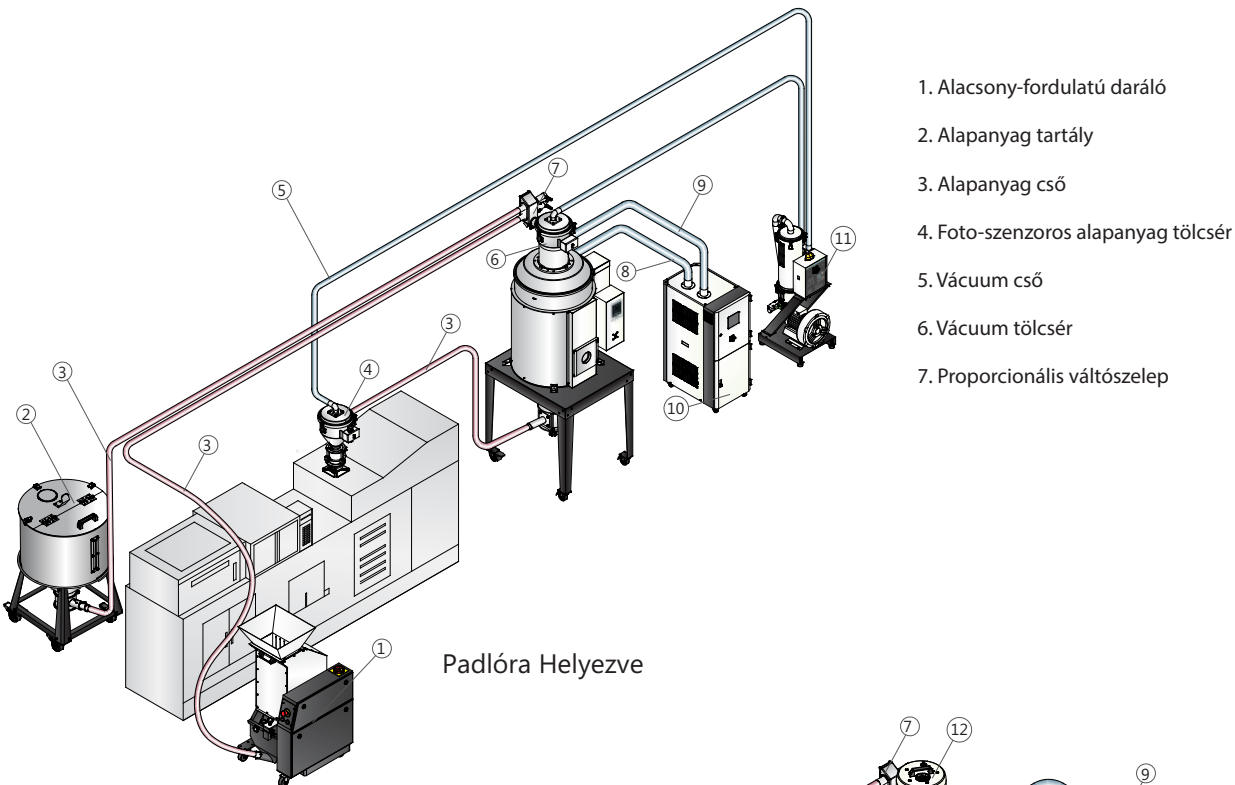

Padlóra Helyezve

8. Páramentesített levegő
9. Visszatérő levegő
10. Méhsejt páramentesítő
11. Központi Vácuum egység
12. Felhordó
13. Garat szárító

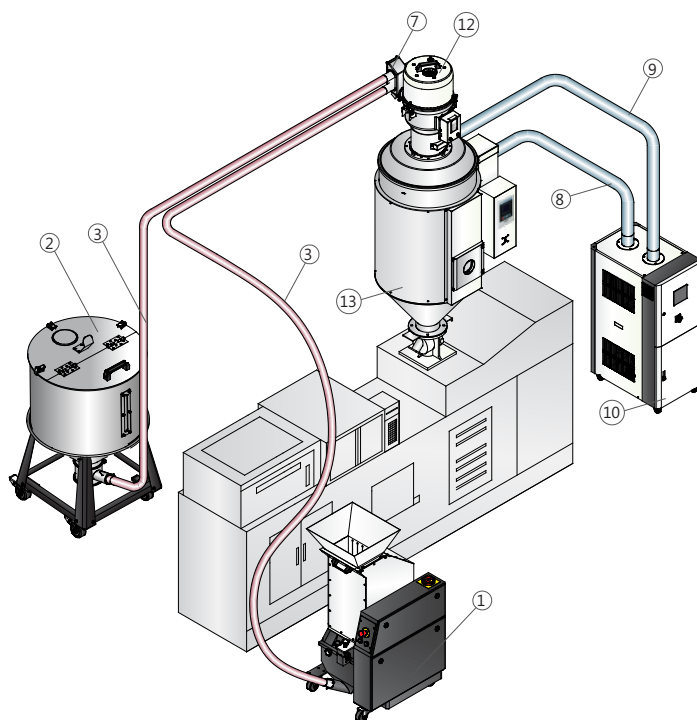

Garatra Szerelve



## Vázlatrajz

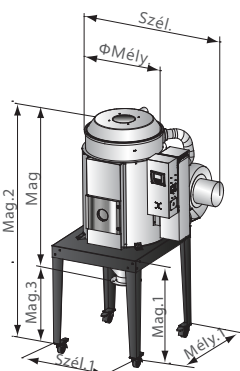

SHD-20U~750U

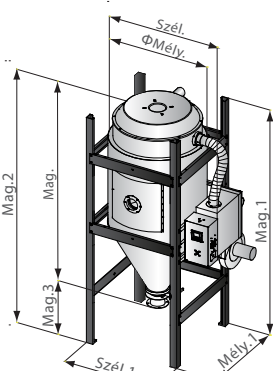

SHD-900U~1200U

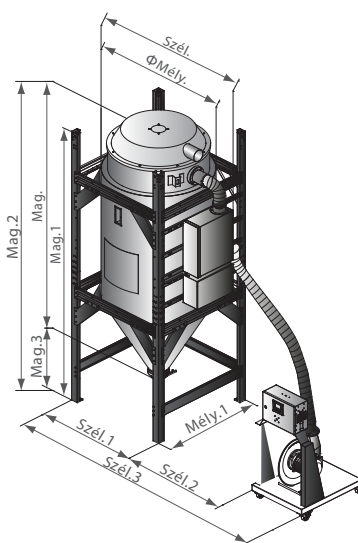

SHD-1500U~8000U

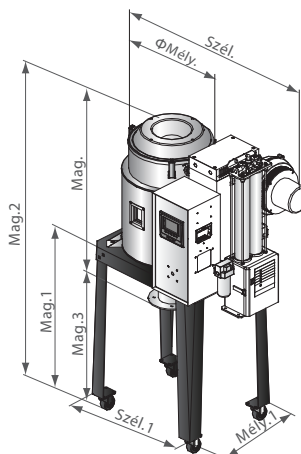

SHD-U-HD

## Választható kiegészítők



Biztonsági létra

Választható biztonsági létra  
SHD-1500U és felette.  
Modellkód: "ML"

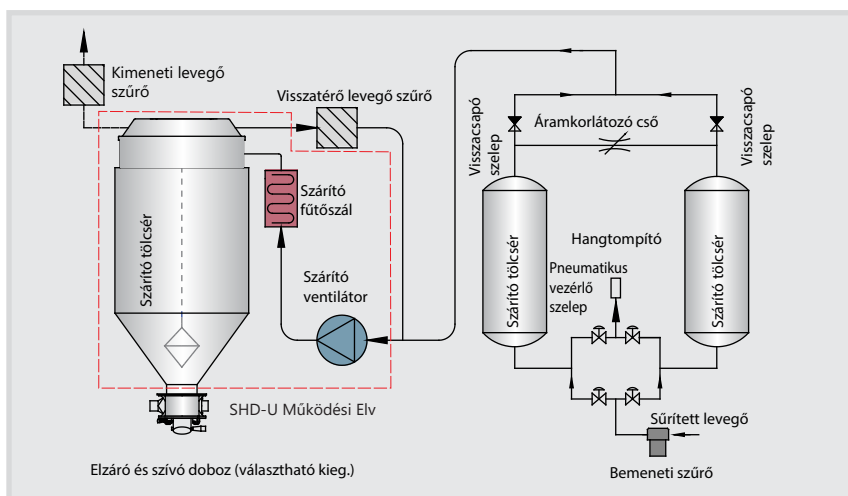

SHD-U-HD Működési Elv

- Választható kiegészítő: hőmentes regeneráló levegőszárító, amely alacsony harmatpontú levegőt biztosít, és felgyorsítja az alapanyaganyag száradását. Modellkód: „HD”.
- Polírozott belső felület. Modellkód: "P".



## Műszaki jellemzők

Modell	SHD-	20U	40U (-HD)	80U (-HD)	120U (-HD)	230U (-HD)	160U	230U	300U	450U	600U	750U	900U	1200U	1500U	2000U	2500U	3000U	3500U	4000U	5000U	6000U	7000U	8000U		
Fűtés (kW)		2.2	3	3.9	3.9	6	6	6	12	12	18	18	18	24	32	32	58	58	64	64	80	96	112	128		
Ventilátor (kW)		0.05	0.12	0.12	0.12	0.12	0.12	0.12	0.18	0.18	0.55	0.55	0.55	1.1	3.7	3.7	5.5	5.5	7.5	7.5	11	15	18.5	22		
Garat Úrtart.	L	20	40	80	120	230	160	230	300	450	600	750	900	1200	1500	2000	2500	3000	3500	4000	5000	6000	7000	8000		
	gal	5.3	10.6	21	31.7	60.8	42.3	60.8	79.3	118.9	158.5	198	237.8	317	396	528	660	793	925	1057	1321	1585	1849	2113		
Méretek	Mag.	mm	680	770	940	1190	1470	1200	1470	1430	1840	1830	2080	2330	2765	3095	3685	3735	4135	4535	4180	4775	4520	5460	6030	
		coll	26.8	30.3	37	46.9	57.9	47.2	57.9	56.3	72.4	72	81.9	91.7	109	122	145	147	163	179	165	188	178	215	237	
	Szél.	mm	575	770	860	860	875	875	875	1005	1005	1250	1250	1410	1410	1640	1542	1798	1798	1798	2010	2010	2250	2250	2250	
		coll	22.6	30.3	33.9	33.9	34.4	34.4	34.4	39.6	39.6	49.2	49.2	55.5	55.5	64.6	60.7	70.8	70.8	70.8	79	79	88.6	88.6	88.6	
	Mély.	mm	325	394	472	472	575	575	575	695	695	915	915	1050	1050	1250	1250	1400	1400	1400	1600	1600	1800	1800	1800	
		coll	12.8	15.5	18.6	18.6	22.6	22.6	22.6	27.4	27.4	36	36	41.3	41.3	49.2	49.2	55	55	55	63	63	71	71	71	
	Padló állvány	Mag.1	mm	790	790	840	840	920	920	920	970	970	1130	1130	2760	2990	3470	3870	4000	4400	4800	4550	5150	4870	5805	5620
			coll	31	31	33	33	36.2	36.2	36.2	38	38	44.5	44.5	109	118	137	152	157	173	189	179	203	192	228	221
		Szél.1	mm	450	580	730	730	652	652	652	790	790	1000	1000	1145	1145	1340	1340	1482	1482	1482	1680	1680	1930	1930	1930
			coll	17.7	22.8	28.7	28.7	28.7	25.7	25.7	31	31	39.4	39.4	45	45	52.8	52.8	58.3	58.3	58.3	66	66	76	76	76
		Szél.2	mm	-	-	-	-	-	-	-	-	-	-	-	-	-	400	400	400	400	400	400	400	400	400	400
			coll	-	-	-	-	-	-	-	-	-	-	-	-	-	15.7	15.7	15.7	15.7	15.7	15.7	15.7	15.7	15.7	15.7
Szél.3		mm	-	-	-	-	-	-	-	-	-	-	-	-	-	2000	2000	2260	2260	2260	2460	2530	2780	2830	2830	
		coll	-	-	-	-	-	-	-	-	-	-	-	-	-	78.7	78.7	89	89	89	96.9	99.6	109.4	111.4	111.4	
Mély.1		mm	550	450	560	560	798	795	795	930	930	1200	1200	1145	1145	1340	1340	1482	1482	1482	1680	1680	1930	1930	1930	
		coll	21.7	17.7	22	22	31.4	31.3	31.3	36.6	36.6	47.2	47.2	45	45	52.8	52.8	58.3	58.3	58.3	66	66	76	76	76	
Mag.2		mm	1260	1300	1480	1740	2150	1825	2105	2085	2435	2470	2780	2765	3190	3470	3870	4000	4400	4800	4635	5235	4923	5840	6425	
		coll	49.6	51	58.3	68.5	82	71.9	82.9	82	96	97.2	109	108.8	125.6	136.6	152.4	157.5	173	189	182.5	206	193.8	230	253	
Mag.3	mm	570	540	550	550	570	570	570	550	550	605	605	425	425	360	360	295	295	295	405	390	350	380	390		
	coll	22.4	21.3	21.7	21.7	22.4	22.4	22.4	21.7	21.7	23.8	23.8	16.7	16.7	14.2	14.2	11.6	11.6	11.6	15.9	15.4	13.8	15	15.4		
Levegő be. cső átm. (inch)		2		2.5				3					4		5		8				8			10		
Levegő ki. cső átm. (inch)		1.5		2				2.5					4		5		8				8			10		
Nettó Tömeg	kg	40	70	85	100	115	90	100	130	160	200	220	410	560	685	770	800	900	1010	1160	1390	1530	1735	1820		
	font	88	154	187	220	253	198	220	287	353	441	485	904	1235	1510	1698	1764	1984	2227	2557	3064	3373	3825	4012		

Megj.: 1) Teljesítmény: 3Φ, 230/400/460/575VAC, 50/60Hz.

Az adatváltoztatás jogát fenntartjuk, előzetes figyelmeztetés nélkül.

## Extrémplast Bt.

Cím: 8095, Pákozd, HRSZ: 067/28

Tel: +36 70 327 0746

Email: [info@extremplast.hu](mailto:info@extremplast.hu)

