



EXTRÉMPLAST

SAL-UG

SHR-U



Vákuum Egység
Automata **Granulátum Adagoló**



■ Kódnév elve

SAL - xxHP - UG(P) - (D)-xx

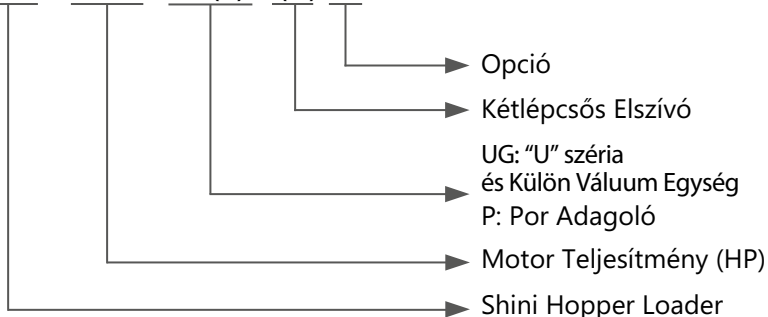

SAL-5HP-UG & SHR-24U-E

■ Főbb jellemzők

- Kétfokozatú ciklon- és szűrőtechnológia nagyméretű porgyűjtővel a gyors és egyszerű karbantartás érdekében.
- Beépített proporcionális váltószelep (SPV-U) vezérlő funkció.
- Vákuum megszakító szelep, mely lehetővé teszi a gyors anyagleeresztést.
- Rozsdamentes acél tölcser fogadó.

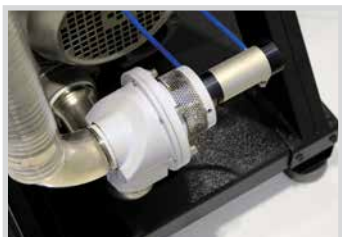

Vákuum megszakító szelep

■ Választható kiegészítők

Levegő Akkumulátor
automata szűrő tisztító



Erősen poros anyagok szállítása esetén a vákuumegység felszerelhető levegő akkumulátorral az automatikus szűrő tisztításhoz. Így a karbantartási ciklus csökkenthető. Modellkód: „A” (alkalmazható: 5HP és felette).

■ Alapanyag szállítási teljesítmény a távolság függvényében

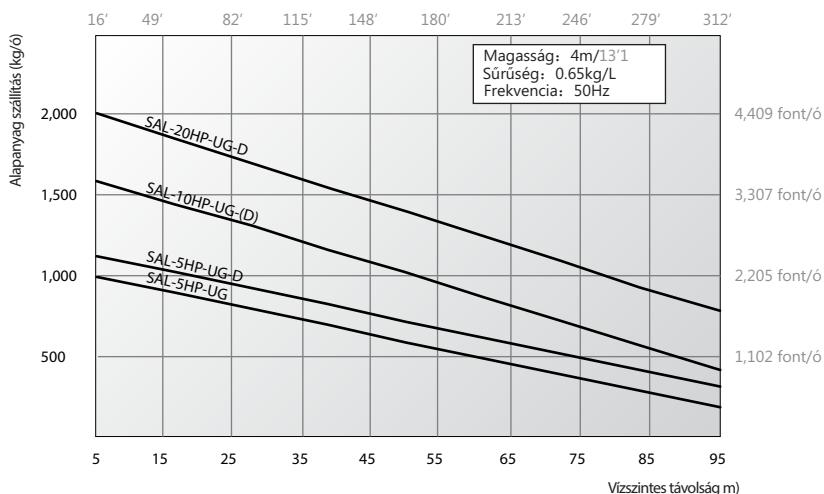

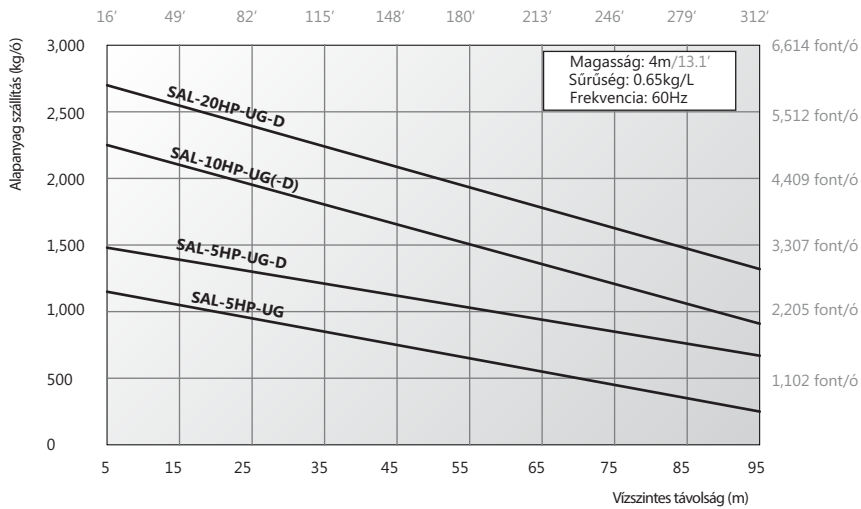

SAL-UG Vázlatrajz

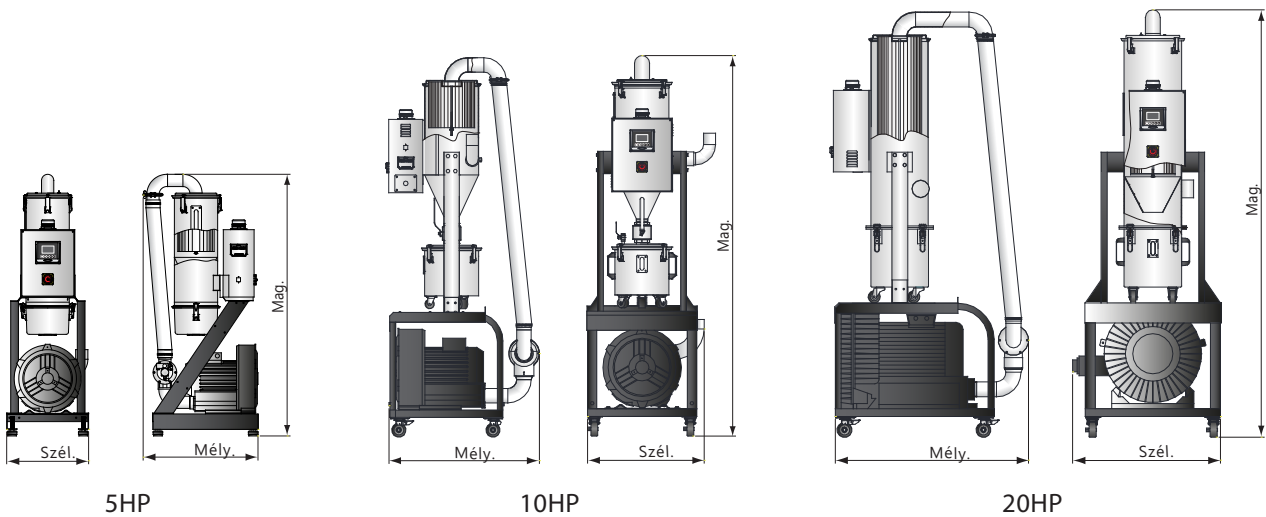

SAL-UGP Vázlatrajz

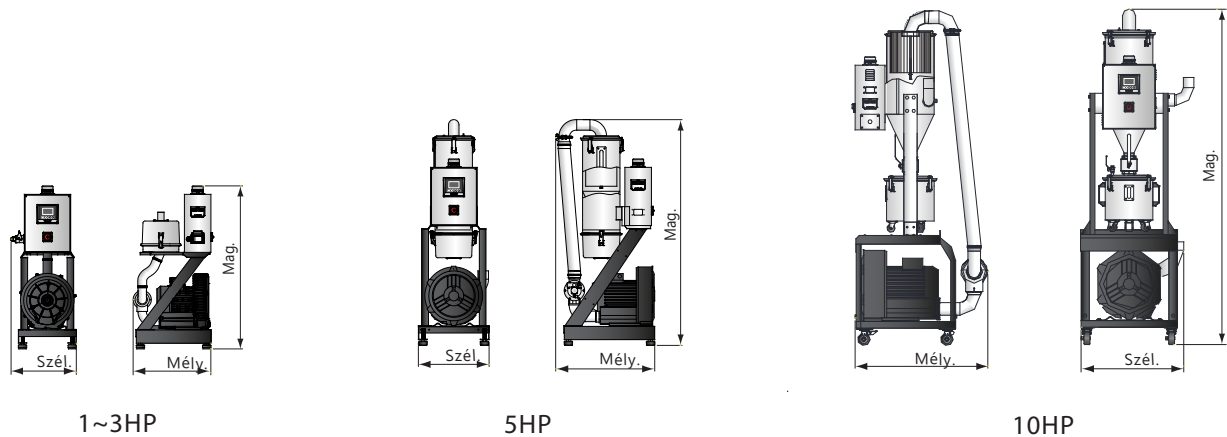



SAL-UG Műszaki adatok

Fő egység					Tölcsér				Felhordó Cső Átm. (coll)	Vákuum Cső Átm. (coll)	Alapanyag Szállítás (50Hz)			
Modell	Teljesítmény (kW, 50Hz)	Méretek Mag. × Szél. × Mély		Tömeg		Alkalmazható	Tölcsér Úrtartalom				Tömeg	kg/ó	font/ó	
		mm	coll	kg	font		L	gal	kg	font				
SAL-5HP-UG	3.75	1380×470×600	543×185×23.6	74	163	SHR-24U×1 SVH24L×1	24	6.4	9	20	2	2	1000	2205
SAL-5HP-UG-D	3.4	1380×670×600	543×264×23.6	76	168								13	29
SAL-10HP-UG	7.5	2015×620×795	793×244×31.3	160	353	SHR-36U×1	36	9.5	11	24	2	2.5	1600	3527
SAL-10HP-UG-D		2015×790×795	793×311×31.3	162	357									
SAL-20HP-UG-D	13	2200×745×1000	86.6×29.3×39.4	236	520	SHR-48U×1	48	127	15	33	2.5	3	2000	4409

Megj.:1) "SVH-L" jelentése: foto-szenzoros tölcser; "SHR-U" jelentése: európai típusú tölcser.

2) Teszt körülmények: anyag sűrűség 0.65kg/L(5.5font/gal),

átmérő. 3~5 mm/0.12~0.2 coll, magasság: 4 m/13.1 láb, vízszintes szállítási távolság: 5 m/16.4 láb.

3) Áram ellátás: 3Φ, 230/400/460/575V, 50/60Hz

SAL-UGP Műszaki adatok

(Szövetzsűrővel 30% port tartalmazó alapanyag szállítására alkalmas.)

Fő egység		Tölcsér								Szövet zsűrők száma	(Fő egység) Mag. × Szél. × Mély.			
Modell	Teljesítmény (kW, 50Hz)	Alkalmazható	Felhordó Cső átm. (coll)	Vákuum Cső átm. (coll)	Tölcsér Úrtartalom		Tölcsér Átm.		Alapanyag szállítás (50Hz)		mm	coll		
					L	gal	mm	coll	kg/ó	font/ó				
SAL-1HP-UGP	0.75	SHR-P-12U	1.5	1.5	12	3.2	Φ270	Φ106	300	661	1000×400×500	394×157×19.7		
SAL-2HP-UGP	1.5	SHR-P-30U			30	7.9	Φ380	Φ15	400	882			7	
SAL-3HP-UGP	1.85	SHR-P-60U	2	2	60	159	Φ440	Φ173	650	1433	1380×470×600	543×185×23.6		
SAL-5HP-UGP	3.75								1200	2646			1380×670×600	543×264×23.6
SAL-5HP-UGP-D									1350	2976				
SAL-10HP-UGP	7.5	SHR-P-90U	2.5	2.5	90	238	Φ550	Φ217	2000	4409	2015×620×795	793×244×31.3		
SAL-10HP-UGP-D									2015×790×795	793×311×31.3				

A műszaki adatok változtatásának jogát fenntartjuk előzetes értesítés nélkül.

SAL-UGP Műszaki adatok

(Lapos szűrővel 100% port tartalmazó alapanyag szállítására alkalmas.)

Fő egység		Tölcsér								Lapos szűrők száma	(Fő egység) Mag. × Szél. × Mély.			
Modell	Teljesítmény (kW, 50Hz)	Alkalmazható	Felhordó Cső átm. (coll)	Vákuum Cső átm. (coll)	Tölcsér Úrtartalom		Tölcsér Átm.		Alapanyag szállítás (50Hz)		mm	coll		
					L	gal	mm	coll	kg/ó	font/ó				
SAL-1HP-UGP	0.75/0.85	SHRP30U-1	15	15	30	79	Φ270	Φ106	300	661	1000×400×500	394×157×19.7		
SAL-2HP-UGP	1.5/1.8	SHRP30U-2			30	79	Φ380	Φ15	400	882			2	
SAL-3HP-UGP	1.85/2.0	SHRP60U-3	2	2	60	159	Φ440	Φ173	650	1433	1380×470×600	543×185×23.6		
SAL-5HP-UGP	3.75/4.2								1200	2646			1380×670×600	543×264×23.6
SAL-5HP-UGP-D									1350	2976				
SAL-10HP-UGP	7.5/8.6	SHRP90U-5	25	25	90	238	Φ550	Φ217	2000	441	2015×620×795	793×244×31.3		
SAL-10HP-UGP-D									2015×790×795	793×311×31.3				

Megj.: 1) Teszt körülmények: szárított, viszkózitás mentes műanyag por, anyag sűrűség 0.6 kg/L (5.5 font/gal), függőleges szállítási magasság: 4 m/13.1 láb,

vízszintes szállítási távolság: 5m/16.4 láb.

2) Áram ellátás: 3Φ, 230/400/460/575V, 50/60Hz.

A műszaki adatok változtatásának jogát fenntartjuk előzetes értesítés nélkül.

Extrémplast Bt.

Cím: 8095, Pákozd, HRSZ: 067/28

Tel: +36 70 327 0746

Email: info@extremplast.hu

