

GC / GXC / GMC Széria

Darálók



Fenntartjuk a jogot, hogy előzetes bejelentés nélkül műszaki változtatásokat hajtsunk végre. Minden jog fenntartva.



GENOX

Extreplast Bt.
Cím. 8000 Székesfehérvár Osztrók utca 2.
Tel. +36-70-327-0746
e-mail. info@extreplast.hu

www.extreplast.hu

GENOX

Választható rotor kialakítás

GXC Széria

A GXC sorozatú gépek nagy átmérőjű rotorjai 5, 7 vagy 9 sor forgókéssel választhatók, alkalmazástól függően. Így el tudják érni a teljesítmény és a hatékonyság ideális kombinációját, ezáltal biztosítva a nagy kimeneti teljesítményt és a kiváló minőségű darálékot.

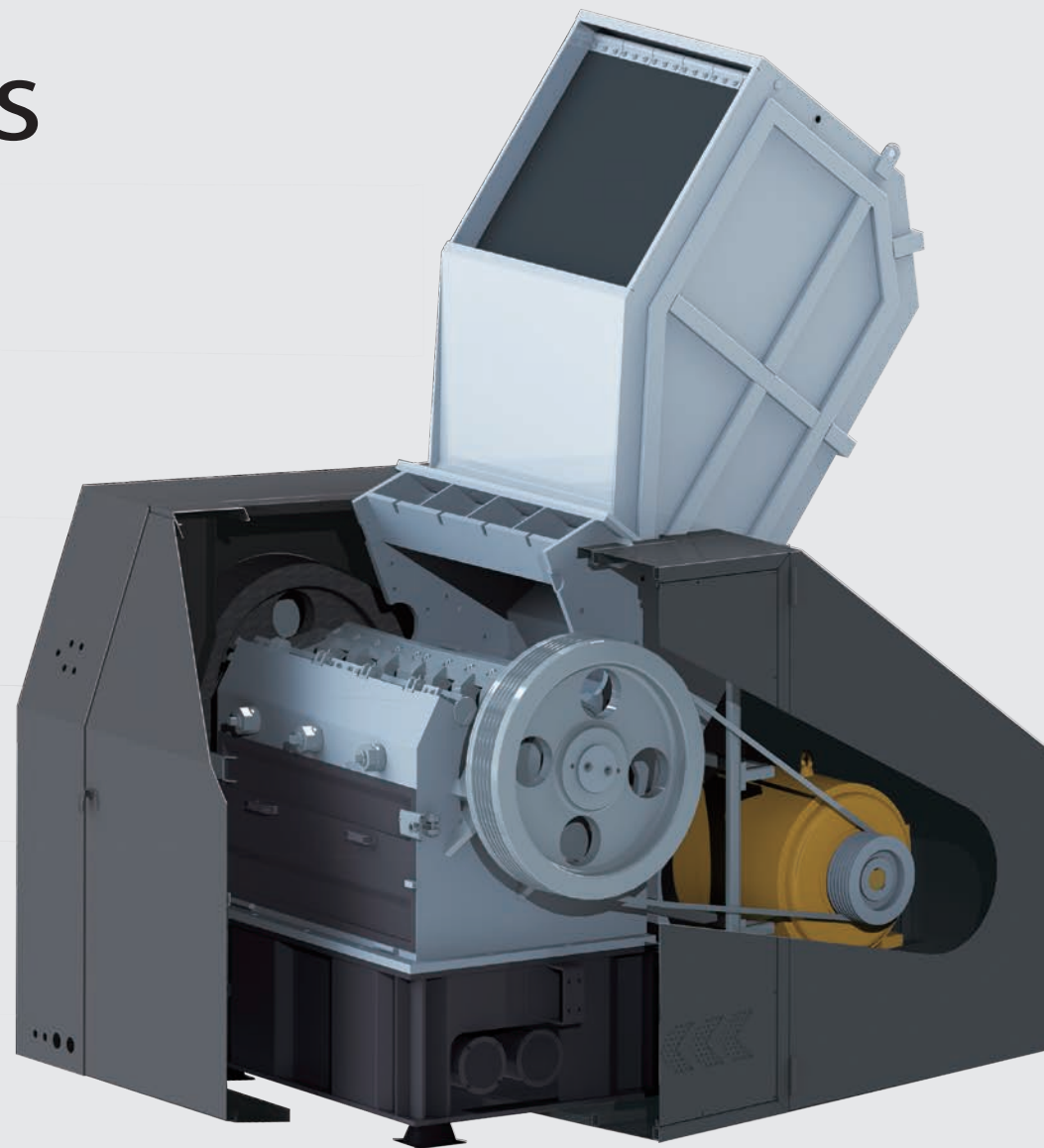
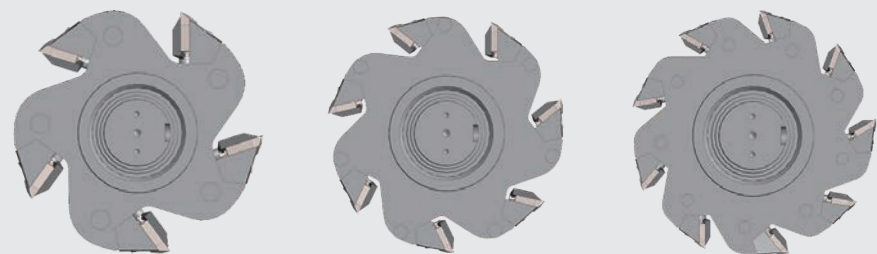

V-Rotor

Alapértelmezetten a darálóink V-késes beállítást használnak, mely a legtöbb anyag feldolgozására alkalmas. Ez a kés beállítás rendkívül hatékony vágást eredményez.



VB-Rotor

A hátsó késekkel ellátott VB-rotor előnye az "alkalmazkodás". A hátsó kések segítségével nagyobb vágószög érhető el, mely nagyobb teljesítményt nyújt rugalmas anyagok esetén.

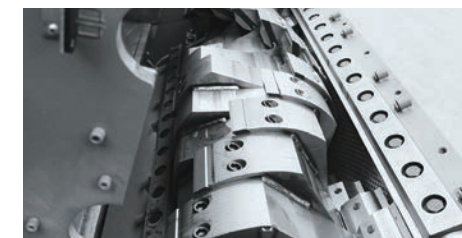

C-Rotor

A C-Rotor nagy tahebírási, melynek félig zárt tengelyű kialakítása lépcsőzetes vágást eredményez. Ez a rotorkialakítás ideális nagyon kemény vagy vastagabb falú anyagok feldolgozásához.



CS-Rotor

A CS-Rotor egy különösen nyitott rotor kialakítás, amely lehetővé teszi, hogy az anyag az egyes lépcsőzött pengék közé essen.



GMC-Rotor

A GMC rotort kifejezetten fóliához és tekercselt anyagokhoz tervezték. A lépcsőzetesen elhelyezett kések könnyen elvágják az anyagot. A rotor kialakítása jó légáramot hoz létre a kamrában, így csökkentve a hőtermelést.

Nagy teherbírású darálók

GXC Széria

A GXC sorozatban lévő darálókat nagy igénybevételre tervezték. Teljesítményük 55–315 kW között van. A rendelkezésre álló különféle rotor-konfigurációkkal ezek a darálók széles körű alkalmazási lehetőségekkel rendelkeznek: üreges és terjedelmes anyagok (műanyag hordók, rekeszek, székek), rugalmas anyagok (például fóliák, zsákok, gumik), keményebb anyagok (például profilok, vastag lemezek, egyéb általános műanyagok).



Lendkerék



Hangszigetelés



Hidraulikus nyitószervezet



GXC Széria				
Modell	GXC800	GXC1200	GXC1200T	GXC1600T
Méret (H x Sz x M) (mm)	2165 x 1780 x 3090	2165 x 2180 x 3090	2490 x 2270 x 3330	2490 x 2670 x 3330
Garat Méret (H x M) (mm)	750 x 820	1150 x 820	1150 x 1020	1550 x 1020
Forgórész átmérő (mm)	Ø 520	Ø 520	Ø 660	Ø 660
Forgórész hossz (mm)	800	1200	1200	1600
Forgási sebesség (f/p)	520	520	520	520
Rosta furat (mm)	Ø 12	Ø 12	Ø 12	Ø 12
Forgó kések száma	5x2	5x2	7x2	7x4
Álló kések száma	3x1	3x2	3x2	3x2
Teljesítmény (kW)	55~75	75~90	90~132	110~160
Hidraulikus teljesítmény (kW)	1.5	1.5	1.5	1.5
Tömeg (kg)	Közel 4400	Közel 5500	Közel 7250	Közel 8500

GXC Széria			
Modell	GXC1200G	GXC1600G	GXC2000G
Méret (H x Sz x M) (mm)	2650 x 2470 x 3900	2650 x 2870 x 3900	2650 x 3270 x 3900
Garat méret (H x M) (mm)	1160 x 1150	1560 x 1150	1960 x 1150
Forgórész átmérő (mm)	Ø 800	Ø 800	Ø 800
Forgórész hossz (mm)	1200	1600	2000
Forgási sebesség (f/p)	480	480	480
Rosta furat (mm)	Ø 12	Ø 12	Ø 12
Forgó kések száma	9x2	9x4	9x4
Álló kések száma	3x2	3x2	3x4
Teljesítmény (kW)	110~160	160~250	250~315
Hidraulikus teljesítmény (kW)	1.5	1.5	1.5
Tömeg (kg)	Közel 9300	Közel 11800	Közel 15500

Darálók

GC Széria

A GC sorozatú darálók nagysebességű gépek, amelyeket a különféle méretű anyagok egységes méretű darálására terveztek. Ezek a gépek ideálisak sokféle anyag, többek között műanyagok, gumik, szálal anyagok, rézkábelek és könnyű színesfémek feldolgozására.



PVC



PET



GC Széria			
Modell	GC600T	GC800	GC800T
Méret (H x Sz x M) (mm)	1380 x 1170 x 2200	1380 x 1370 x 2200	1580 x 1440 x 2300
Garat méret (H x M) (mm)	560 x 615	760 x 615	760 x 615
Forgórész átmérő (mm)	Φ320	Φ320	Φ420
Forgórész hossz (mm)	600	800	800
Forgási sebesség (f/p)	580	580	580
Rosta furat (mm)	Φ12	Φ12	Φ12
Forgó kések száma	3x2	3x2	3x2
Álló kések száma	2x1	2x1	2x1
Teljesítmény (kW)	22	30	37
Tömeg (kg)	Közel 1500	Közel 1800	Közel 3000

Darálók

GMC Széria

A GMC darálókat nagyobb méretű alapanyagok egy menetben történő aprítására tervezték, nagy kihatási teljesítmény mellett. Ez a széria nagy szennyeződésű fóliák és Big-bag zsákok aprítására lett tervezve. GMC széria gépei kiválóan alkalmasak szennyezett anyagok feldolgozására, például üveget tartalmazó műanyagok vagy épp koszos, homokot tartalmazó fóliák darálására.



PP FÓLIA



PP BIG-BAG ZSÁK



GMC Széria		
Modell	GMC800	GMC1000
Méret (H x Sz x M) (mm)	2165 x 1780 x 3090	2165 x 1980 x 3090
Garat Méret (H x M) (mm)	760 x 615	950 x 810
Forgórész átmérő (mm)	520	520
Forgórész hossz (mm)	800	1000
Forgási sebesség (RPM)	520	520
Forgó kések száma	8	8
Álló kések száma	2	4
Teljesítmény (kW)	55	75
Tömeg (kg)	5580	6180