



EXTRÉMPLAST

SVM



Függőleges **Csigás Keverő**



Kódnév elve

SVM - xxxU - xx

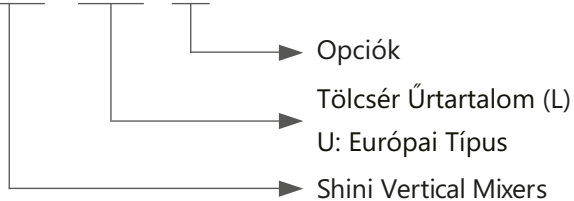

Jellemzők

- Függőlegesen szerelt csiga, mely egy hengerben helyezkedik el, és biztosítja az anyagok keveredését
- Az etetés és a keverés egy időben történő működésével jelentős időt spórolhat.
- Auto-stop funkció.
- Az alulról történő adagolás megkönnyíti az anyagellátást.

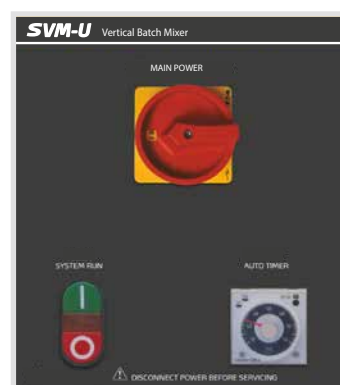

Vezérlő

Választható kiegészítők

- Forgó szintérezkélő. Modellkód: "HL".
- SVM-1000U vagy attól nagyobb modellek esetén fűtés funkció. Modellkód: "HA".

Alkalmazás

SVM-U széria berendezéseit főként műanyagok, például orig anyagok, mesterkeverékek és darálékok keverésére alkalmas. SVM-U nem használható műanyagpor, élelmiszer, vegyszer, gyúlékony-, valamint robbanásveszélyes- anyagok keverésére. A térfogatsűrűséget figyelembe kell venni, ha az anyag mérete egyenetlen vagy más formában van.

Működési elv

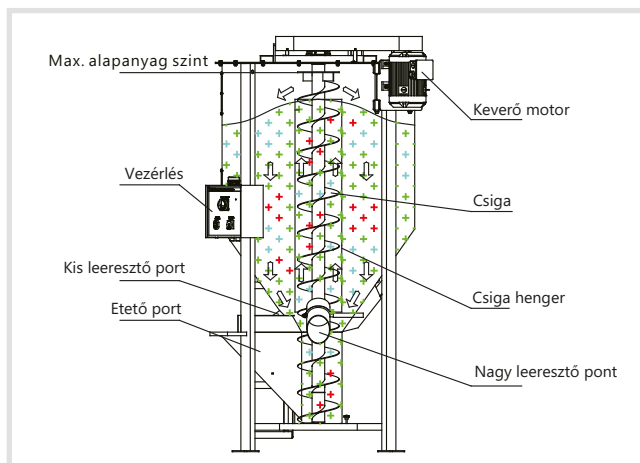



Vázlatrajz

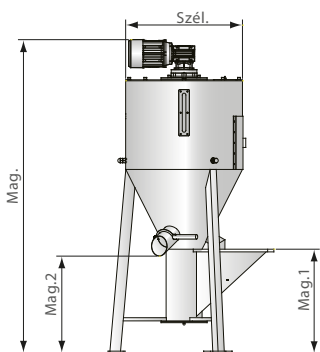

SVM-300U és alatta

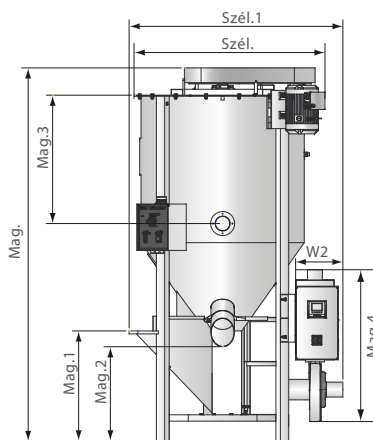

SVM-1000U(-HA700)

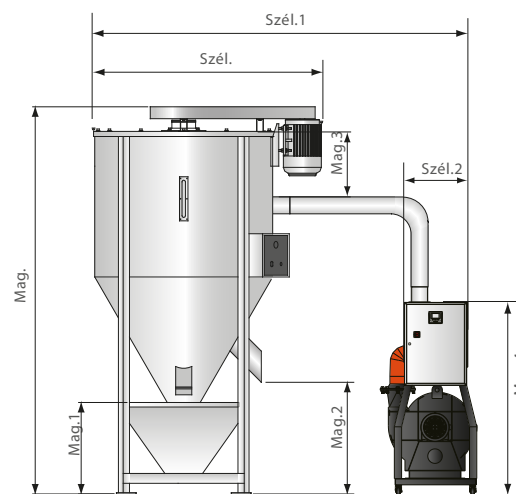

SVM-2000U(-HA1000) és felette

Modell	Ventilátor telj. (kW)	Fűtés teljesítmény (kW)	Fűtő doboz levegő kivezető cső átm. (coll)	Szél.1 (mm)	Szél.2 (mm)	Mag.3 (mm)	Mag.4 (mm)
SVM-1000U-HA700	1.1	24	4	1454	427	860	1091
SVM-2000U-HA1000	3.7	32	5	3115	815	875	1650
SVM-3000U-HA1500	5.5	58	8	3240	780	885	2010
SVM-4000U-HA2000	7.5	64	8	3550	990	915	2290
SVM-6000U-HA3000	15	96	8	3704	994	915	2376
SVM-10000U-HA4000	22	128	10	4195	1105	1600	2560

Műszaki adatok

Modell	SVM-160U	SVM-300U	SVM-1000U	SVM-2000U	SVM-3000U	SVM-4000U	SVM-6000U	SVM-10000U		
Motor teljesítmény (kW,50Hz)	1.1	1.1	4	5.5	5.5	5.5	7.5	11		
Max. Kapacitás	kg/ó	400	800	2600	3900	5800	7800	13000		
	font/ó	882	1764	5732	8598	12787	17196	28660		
Keverő tartály*	L	160	300	1000	2000	3000	4000	10000		
	gal	42	79	264	529	793	1057	2642		
Méretek	Mag. (mm)	mm	1770	1970	2538	2890	3260	3530	4110	4480
		coll	69.7	77.6	99.9	113.8	128.3	139	161.8	176.4
	Mag.1(mm)	mm	590	590	751	820	840	910	930	1000
		coll	23.2	23.2	29.6	32.3	33.1	35.8	36.6	39.4
	Mag.2(mm)	mm	550	540	643	690	690	840	790	780
		coll	21.7	21.3	25.3	27.2	27.2	33.1	31.1	30.7
	Szél. (mm)	mm	660	770	1330	1700	1860	1990	2110	2490
		coll	26	30.3	57.2	66.9	73.2	78.3	83.1	98
Tömeg	kg	170	190	520	730	890	1080	1370	2090	
	font	375	419	1146	1609	1962	2381	3020	4607	

Megj.: 1) Teszt körülmények: alapanyag sűrűség: 0.65kg/l, szemcseméret: 2-3mm.
2) Áram ellátás: 3Φ, 230 / 400 / 460 / 575VAC, 50 / 60Hz.

Adatváltoztatás jogát fenntartjuk előzetes tájékoztatás nélkül.

Extrémplast Bt.

Cím: 8095, Pákozd, HRSZ: 067/28

Tel: +36 70 327 0746

Email: info@extremplast.hu

