



EXTRÉMPLAST

SPV-U



Proporcionális **váltószelep**



■ Kódnév elve

SPV - xxU - X

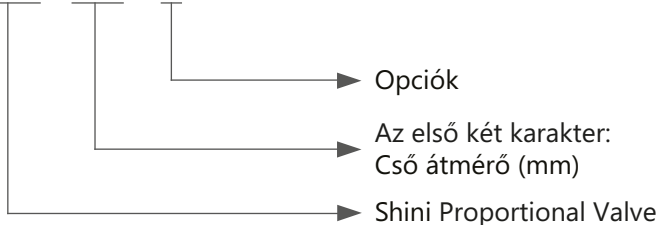

■ Jellemzők

- Könnyű kezelés és összeszerelhetőség.
- Egyedülálló szelep tervezés a simább anyagfelhordás érdekében.
- A mágnes-szelep pontos működése lehetővé teszi az egyenletes alapanyag keverést.
- 4 különböző keverési mód.

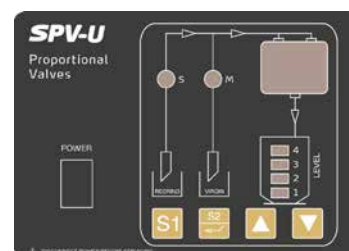

Vezérlő Panel

■ Választható kiegészítő

- Külön vezérlő. Modellkód: "C".

■ Alkalmazás

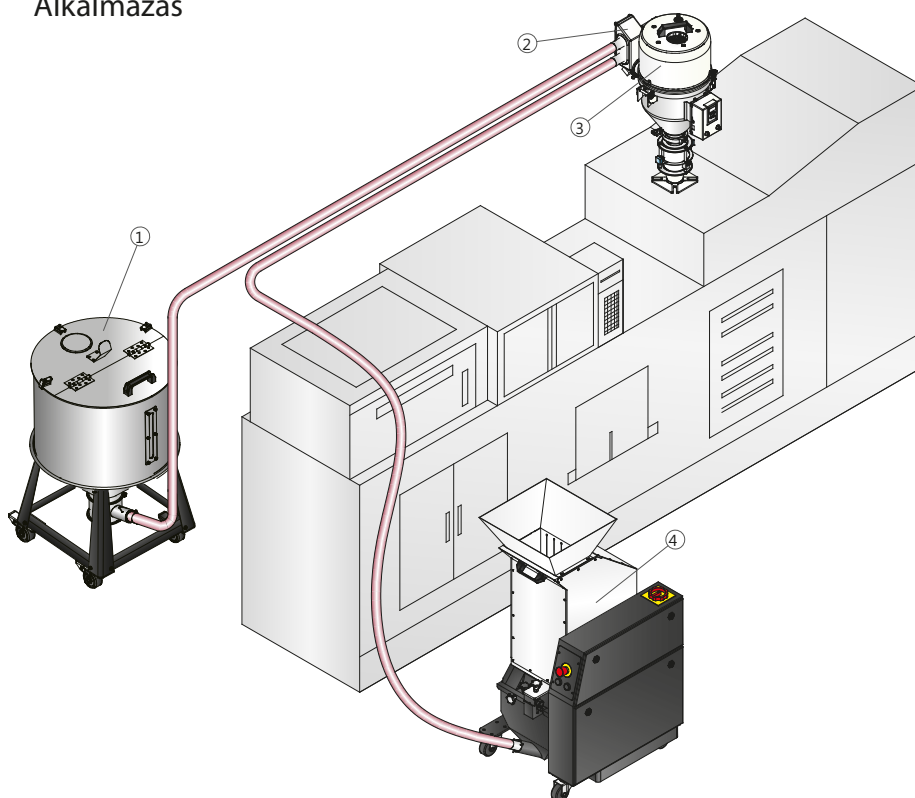

1. Alapanyag tároló
2. Proporcionális váltószelep
3. "Standard" alapanyag felszívó
4. Lassúfordulatú daráló

■ Működési elv

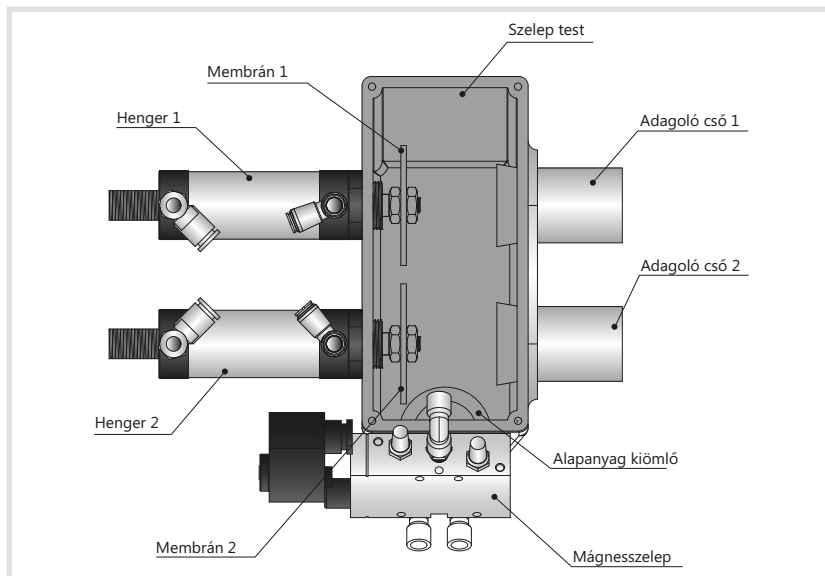

■ Vázlatrajz

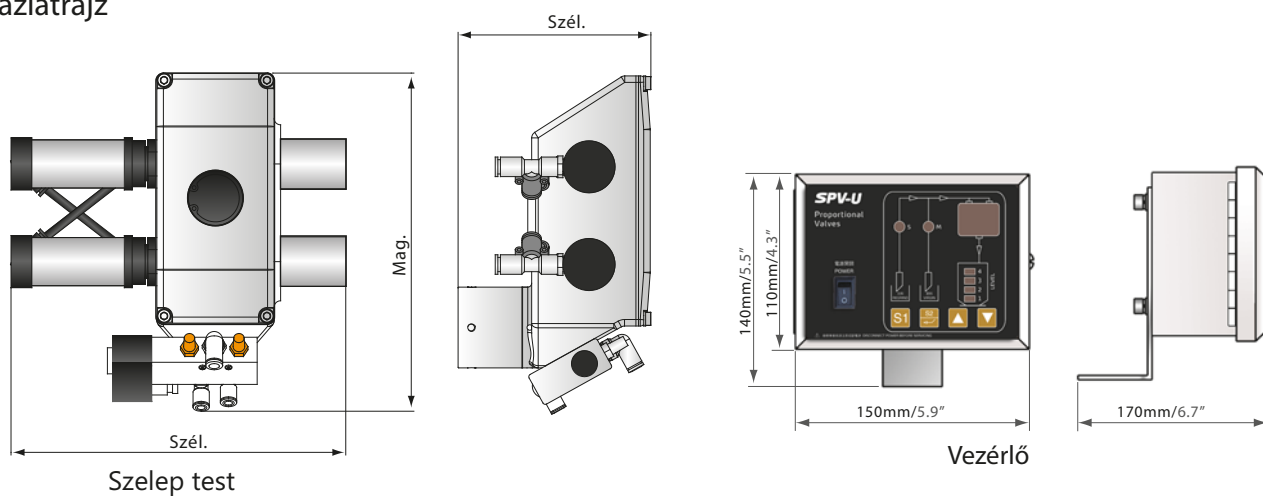

■ Műszaki adatok

Modell	Sűrített levegő nyomás	Maximum anyagátfolyás	Cső átmérő (coll)	Méret		Tömeg	
				Mag. × Szél. × Mély.	mm	coll	kg
SPV-38U-(C)	3 bar	350 kg/ó	1.5	270×260×150	10.6×10.2×5.9	3.5	7.7
SPV-50U-(C)	3 bar	550 kg/ó	2	270×260×150	10.6×10.2×5.9	3.8	8.4

Megj.:1) Teszt körülmények: anyagsűrűség: 0.65kg/L, szemcseméret: 3-5mm

2) Áram ellátás: 1Φ, 115 / 230VAC, 50 / 60Hz.

Fenntartjuk a jogot a műszaki adatok előzetes értesítés nélküli megváltoztatására.

Extrémplast Bt.

Cím: 8095, Pákozd, HRSZ: 067/28

Tel: +36 70 327 0746

Email: info@extremplast.hu

